

Стальные шаровые краны

сварка/сварка, ГОСТ, DN 10-250

Корпус:	DN 10–500 Сталь, P235GH (1.0345) DN 600–800 Сталь, P355 NL1 (1.0566)/ GP240GH (1.0619)
Шар:	DN 10–600 Нержавеющая сталь, X5CrNi18-10 (1.4301) DN 700–800 Сталь + нержавеющее покрытие, ASTM A350 LF2 +Ni
Шток:	Нержавеющая сталь, X8CrNiS18-9 (1.4305)
Уплотнения штока:	FPM
Уплотнения шара:	PTFE+C
Управление:	Оцинкованная металлическая ручка Рекомендуем комплектацию механическим редуктором для размеров DN 200 и более

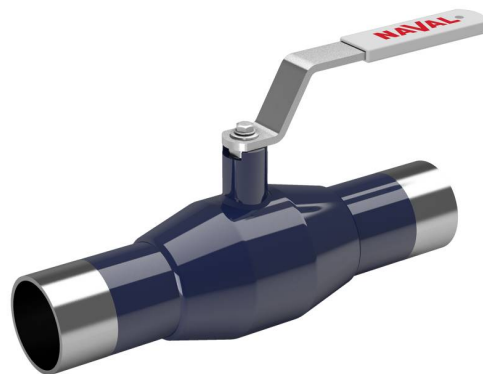

Условия работы

-30 °C - +200 °C

При температуре ниже 0 °C - обратитесь на завод-производитель.



Не для пара

DN 10 - 150

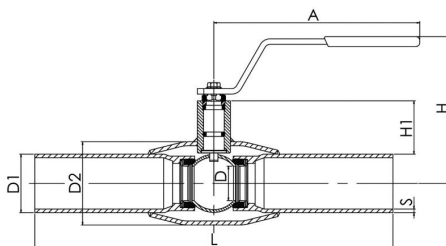

DN 200 - 250

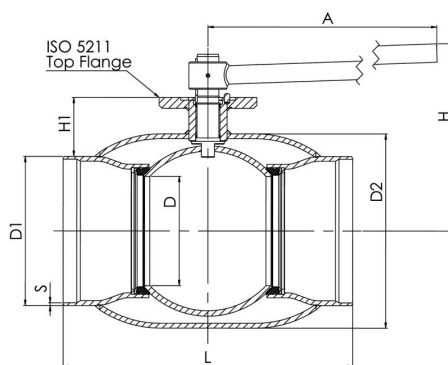

Product no. Naval	DN	PN	A	D	D1	D2	H	H1	L	S	kg
284402/GS	10	40	145	10	17	33.7	98	22	230	2	0.6
284403/GS	15	40	145	10	18	33.7	98	22	230	2	0.6
284405/GS	20	40	145	15	25	42.4	103	23	230	2.3	0.8
284406/GS	25	40	145	20	32	48.3	118	34	230	2.6	1
284407/GS	32	40	145	25	38	60.3	121	33	260	2.6	1.4
284408/GS	40	40	188	32	45	70	120	43	260	2.6	1.8
284409/GS	50	40	188	40	57	88.9	127	44	300	2.9	2.6
284410/GS	65	25	277.5	50	76	101.6	159	62	300	2.9	4
284411/GS	80	25	277.5	65	89	121	171	68	300	3.2	5.3
284412/GS	100	25	278.5	80	108	146	218	101	325	3.6	8.3
284413/GS	125	25	400	100	133	177.8	252	101	325	4	13.4
284414/GS	150	25	600	125	159	219.1	272	107	350	5	18
284416/GS	200	25	870	150	219	273	280	92	400	6	39
284417/GS	250	25	1200	200	273	355.6	350	108	530	6	74