

Шаровые краны для газа, редуцированные

сварка / сварка, EN (DIN), DN 10-250

Корпус	DN 10-250 Сталь, P235GH (1.0345)
Уплотнение шара	DN 10-250 PTFE+C
Уплотнение штока	DN 10-250 NBR
Шток	DN 10-250 Нержавеющая сталь, X8CrNiS18-9 (1.4305)
Шар	DN 10-250 Нержавеющая сталь, X5CrNi18-10 (1.4301)
Управление	DN 10-250 Оцинкованная металлическая ручка



Условия работы

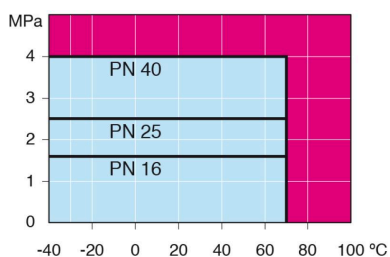

Не для пара

DN 10-150

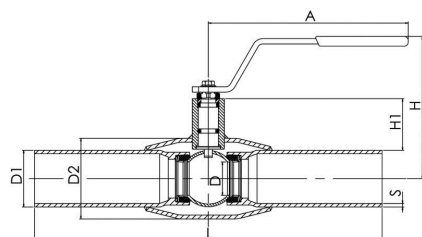

DN 200-250

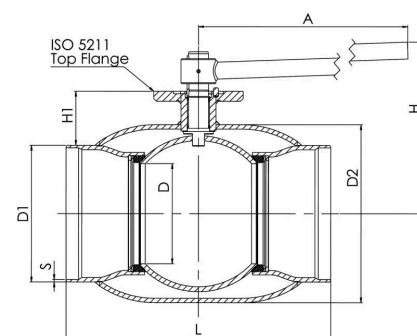

DN	PN	Product no. Naval	A	D	D1	D2	H	H1	L	S	kg
10	40	280402	145	10	17.2	33.7	98	22	230	2	0.6
15	40	280403	145	10	21.3	33.7	98	22	230	2	0.6
20	40	280405	145	15	26.9	42.4	103	23	230	2,3	0.8
25	40	280406	145	20	33.7	48.3	118	34	230	2,6	1.0
32	40	280407	145	25	42.4	60.3	121	33	260	2,6	1.4
40	40	280408	188	32	48.3	70.0	120	43	260	2,6	1.8
50	40	280409	188	40	60.3	88.9	127	44	300	2,9	2.6
65	25	280410	277,5	50	76.1	101.6	159	62	300	2,9	4.0
80	25	280411	277,5	65	88.9	121.0	171	68	300	3,2	5.3
100	25	280412	278,5	80	114.3	146.0	218	101	325	3,6	8.3
125	25	280413	400	100	139.7	177.8	252	101	325	4	13.4
150	25	280414	600	125	168.3	219.1	272	107	350	4,5	18.0
200	25	280416	870	150	219.1	273.0	280	92	400	4.5	39.0
250	25	280417	1200	200	273.0	355.6	350	108	530	5	74.0



ТЕХМАРКЕТ
ЗАПОРНАЯ И РЕГУЛИРУЮЩАЯ АРМАТУРА

www.techmarcet.ru

Шаровые краны для газа, редуцированные

сварка / сварка, EN (DIN), DN 300-600

Корпус	DN 300-500 Сталь, P235GH (1.0345) DN 600 Сталь, P355 NL1 (1.0566)/ GP240GH (1.0619)
Уплотнение шара	DN 300-600 PTFE+C
Уплотнение штока	DN 300-600 NBR
Шток	DN 300-600 Нержавеющая сталь, X8CrNiS18-9 (1.4305)
Шар	DN 300-600 Нержавеющая сталь, X5CrNi18-10 (1.4301)
Управление	DN 300-600 Могут быть укомплектованы ручным редуктором, электрическим или гидравлическим приводом



Условия работы

Не для пара

DN 300-500

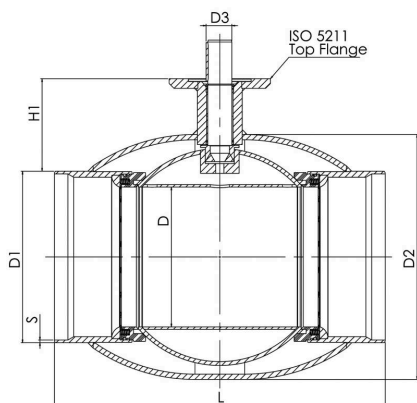

DN 600

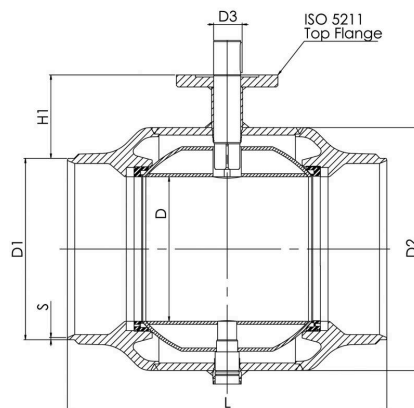

DN	PN	Product no. Naval	D	D1	D2	D3	H1	L	S	kg
300	25	28043805	250	323.9	457.0	50.0	133	550	5.6	110.0
350	25	28049805	290	355.6	508.0	50.0	192	686	6,3	170.0
400	25	28043905	340	406.4	610.0	70.0	242	762	7	250.0
500	25	28044005	390	508.0	660.0	90.0	259	914	7	400.0
600	25	28044105	489	610.0	813.0	90.0	274	1067	7.1	997.0



Шаровые краны для газа, редуцированные

сварка / сварка, EN (DIN), DN 700-800

Корпус	DN 700-800 Сталь, P355 NL1 (1.0566)/ GP240GH (1.0619)
Уплотнение шара	DN 700-800 PTFE+C
Уплотнение штока	DN 700-800 NBR
Шток	DN 700-800 Нержавеющая сталь, X8CrNiS18-9 (1.4305)
Шар	DN 700-800 Сталь + нержавеющее покрытие, ASTM A350 LF2 +Ni
Управление	DN 700-800 Могут быть укомплектованы ручным редуктором, электрическим или гидравлическим приводом
Комплектующие	DN 700-800 оснащён дренажный кран, монтажная опора, подъемные проушины



Условия работы

Не для пара

DN 700-800

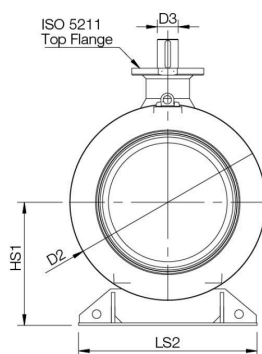

DN 700-800

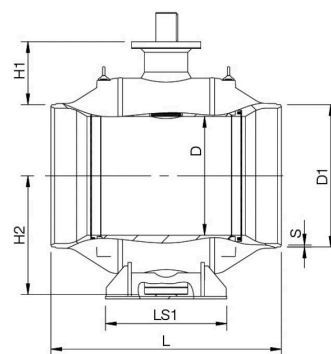

DN	PN	Product no. Naval	D	D1	D2	D3	H1	H2	HS1	L	LS1	LS2	S	kg
700	25	28044205	589	711.0	965.0	100.0	336	592	616	1205	560	965	8	2500.0
800	25	28044305	684	813.0	1125.0	120.0	365	684	709	1330	700	1028	8.8	3650.0

